

Croisement automatique des tuyaux des prises des pressions du débitmètre vers le FCU

Schéma pneumatique à base de distributeurs électromagnétiques (commande électrique actionnant un électro-aimant. Différent de modèles électropneumatiques qui nécessitent une pression pour fonctionner).

Avec ce type de distributeurs pilotés par le contact sec (en option) du FCU vous obtenez un passage du mode admission au mode échappement automatiquement pour les prises de pression du FCU.

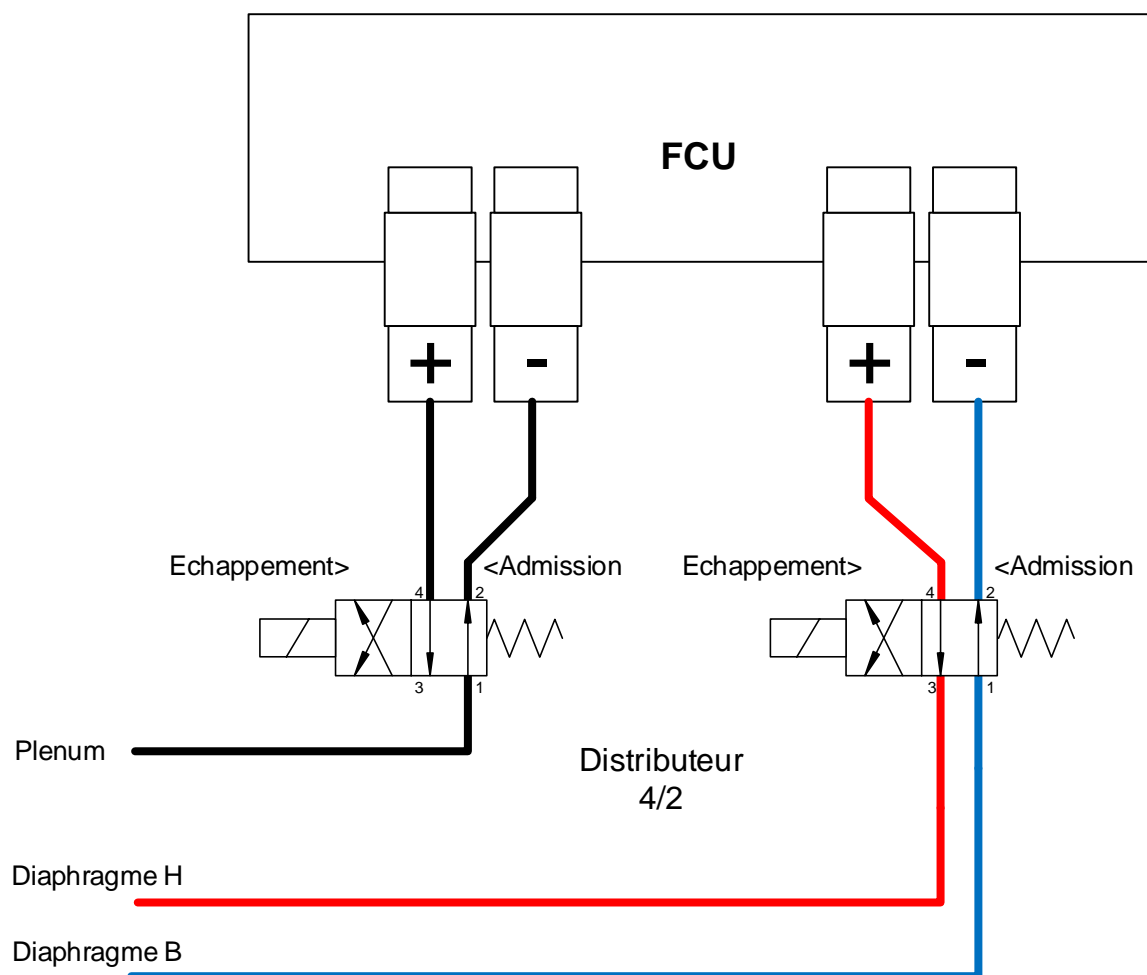

Liste du matériel :

- 2 distributeurs 4/2 VQD1xxx (SMC/ référence RS : 840-6920)
- 7 piquages « push in » 4mm vers M5 (à visser sur les distributeurs)
- 1 x alimentation 12 ou 24 V commutée par le contact sec du FCU